



Congeladores Tapa de Cristal

Glass Top Freezers



Control de temperatura manual

Función de temperatura dual

LEA ESTE MANUAL ANTES DE HACER USO DE LOS EQUIPOS

CONGECRI-7P
CONGECRI-12P



**Descongelado
manual**

7 ft³
12 ft³
Capacidad

Usted ha adquirido un producto RHINO, lo cual le garantiza durabilidad ya que los equipos CONGECRI-7P y CONGECRI-12P han sido fabricados bajo estándares de calidad norteamericanos. Conserve este instructivo de uso, el cual le ayudará a comprender la operación de los equipos RHINO y le será útil para futuras referencias.

ESPECIFICACIONES TÉCNICAS

CONGECRI-7P

Voltaje: 115 Vca / 60 Hz

Potencia: 240 W

Corriente: 2.3 A

Capacidad: 7 ft³ / 196 L

Refrigerante: R290

Cantidad de refrigerante: 60 g

Agente espumante: Ciclopentano

CONGECRI-12P

Voltaje: 115 Vca / 60 Hz

Potencia: 320 W

Corriente: 3.0 A

Capacidad: 12 ft³ / 324 L

Refrigerante: R290

Cantidad de refrigerante: 76 g

Agente espumante: Ciclopentano

CONOZCA SU EQUIPO



Imagen ilustrativa para los 2 modelos



PANEL DE CONTROL



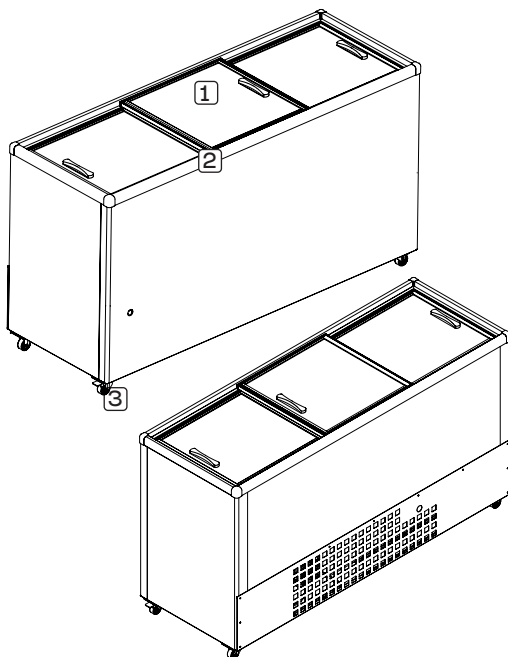
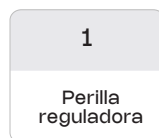
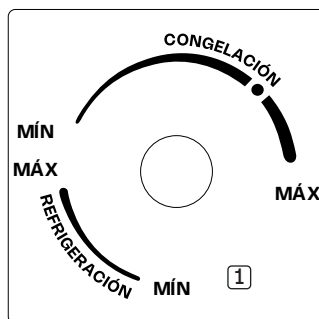

ADVERTENCIAS

No abrir los equipos por su cuenta o la garantía será anulada.



No almacene aerosoles con propelentes inflamables u otras sustancias explosivas en estos equipos.

Los niños deben ser supervisados para evitar que manipulen los equipos.



Los equipos deben utilizarse únicamente en espacios con clima controlado.

El uso incorrecto del enchufe a tierra puede causar descargas eléctricas.



Cuide el estado de los equipos en su manipulación para evitar fallos.

No conecte los equipos a extensiones ni comparta la toma con otros dispositivos.



SEGURIDAD

Estos equipos no están diseñados para ser utilizados por personas (incluyendo niños) cuyas capacidades físicas, sensoriales o mentales puedan ser diferentes o estén reducidas, o que carezcan de experiencia o conocimiento, a menos que dichas personas reciban supervisión o entrenamiento por parte de alguien responsable de su seguridad.

Estos equipos deben estar conectados a tierra para reducir el riesgo de descargas eléctricas. Use tomacorrientes de 3 clavijas debidamente conectados a tierra. Si solo hay enchufes de 2 terminales, reemplácelos por unos de 3 clavijas. Consulte las placas de características para verificar el voltaje y la frecuencia adecuados.

No utilice dispositivos mecánicos ni otros métodos para acelerar el proceso de descongelación del equipo



¡IMPORTANTE!

Mantenga las rejillas de ventilación sin obstrucciones para un flujo de aire adecuado.

REGULACIÓN DE VOLTAJE

Se recomienda que los equipos se conecten a un regulador de voltaje adecuado a su capacidad eléctrica, rango de operación y nivel de precisión, que ofrezca protección contra variaciones de corriente, picos de voltaje y descargas eléctricas, con el fin de garantizar un funcionamiento seguro y prolongar la vida útil del equipo. El tipo de regulador recomendado para estos equipos Rhino se muestra en la tabla siguiente.

	RANGO	PRECISIÓN	PROTECCIÓN
Tipo de regulador para congeladores Rhino	1 KVA	10%	Reconexión retardada



INSTALACIÓN

CONEXION A TIERRA

- Este equipo debe conectarse a un tomacorriente con tierra física.
- El cable cuenta con enchufe de tres clavijas; si el contacto es de dos terminales, deberá reemplazarse por uno de tres.
- No conecte el equipo a extensiones ni comparta la misma toma con otros dispositivos.
- No modifique el cable ni retire la clavija de tierra. Si el cable está dañado, deberá ser reemplazado por personal calificado para evitar riesgos.

¡IMPORTANTE!



El uso incorrecto del enchufe con conexión a tierra puede generar riesgo de descarga eléctrica.

UBICACIÓN

- Se deben utilizar dos personas para mover los equipos.
- Colóquelos en un piso firme y nivelado que soporte su peso.
- Retire el embalaje antes de la instalación.
- Limpie el exterior con un paño seco y el interior con un paño húmedo y tibio.
- No coloque los equipos bajo la luz solar directa ni cerca de fuentes de calor, como estufas o calentadores, para evitar un mayor consumo eléctrico.
- No utilice los equipos cerca del agua, como en sótanos húmedos o junto a fregaderos.
- Estos equipos están diseñados para interiores y funcionan entre -17 y 43 °C (0 y 110 °F). No los instale en exteriores ni en lugares sin control de temperatura.
- Deje los equipos en posición horizontal durante 6 horas antes de conectarlos para evitar daños en el sistema de enfriamiento.
- Mantenga un espacio de 12.7 cm (5 pulgadas) alrededor de los equipos para una ventilación adecuada.



OPERACIÓN

Estos equipos pueden utilizarse como refrigeradores o congeladores. La temperatura se ajusta mediante el dial de la perilla ubicada en la parte delantera de los gabinetes.

USO DEL REFRIGERADOR

Para usar los equipos como refrigeradores, ajuste el dial de la perilla al rango "Refrigeración" para almacenar alimentos y bebidas frescas entre 5°C y 0°C (41°F y 32°F). Mantenga los alimentos alejados de las paredes del gabinete para evitar que se congelen por las líneas de refrigerante.

USO DEL CONGELADOR

Para utilizar los equipos como congeladores, ajuste la perilla al rango "Congelación" para conservar alimentos congelados y hielo a temperaturas entre -12 °C y -24 °C (10.4 °F a -11.2 °F). Evite almacenar líquidos en recipientes sellados, ya que podrían expandirse y agrietarse al congelarse.



¡IMPORTANTE!

Estos equipos son ideales para espacios reducidos como garajes, cocinas, y casas cuando se utilizan como congeladores.

Cuando la perilla se encuentre en el rango "Refrigeración", el uso del equipo debe limitarse a ambientes con temperatura controlada.

NOTAS DE CONVERSIÓN

- Cuando use los equipos como refrigeradores, puede formarse condensación en las paredes y en la parte inferior del gabinete, lo cual es normal. El agua condensada debe eliminarse según las instrucciones de descongelación.
- Si los equipos pasan de congeladores a refrigeradores, se generará más condensación. Retire los alimentos para evitar descongelaciones no deseadas y limpie los equipos antes de usarlos nuevamente.

AJUSTE DE TEMPERATURA

- La perilla indica el ajuste [**MÍN CONGELACIÓN**] más cálido y [**MÁX CONGELACIÓN**] el más frío.
- Configurar la perilla en un nivel intermedio suele ser suficiente para uso doméstico.
- Ajustar la perilla a [**MÁX CONGELACIÓN**] enfría intensamente, pero no debe mantenerse por largos períodos.
- La temperatura puede variar según la temperatura ambiente, la frecuencia de apertura de la tapa y la cantidad de alimentos añadidos.
- Evite sobrecargar los equipos o congelar grandes cantidades de alimentos frescos a la vez.



DESCONGELACIÓN O ELIMINACIÓN DEL AGUA CONDENSADA

Estos equipos deben descongelarse aproximadamente dos veces al año o cuando la capa de escarcha dentro de los gabinetes alcance un espesor de 6 mm (1/4 de pulgada).

Si los equipos se utilizan como refrigeradores, este proceso también sirve para eliminar el agua condensada acumulada en los gabinetes. El agua condensada debe eliminarse con regularidad para evitar que empape y dañe los alimentos.

Para prepararlos, desenchufe los equipos y colóquelos en un área con desagüe en el piso o sitúe unas bandejas de drenaje frente a los desagües en la parte delantera de los gabinetes.

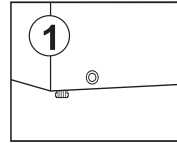

Los desagües interiores están ubicados en los pisos de los gabinetes. Retire las tapas de los desagües. El agua descongelada o condensada fluirá hacia los orificios y saldrá a través de las tapas de drenaje exteriores.

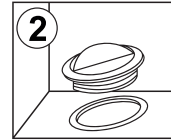

Las tapas de drenaje exteriores están ubicadas en la parte delantera de los gabinetes. Sáquelas suavemente entre 20 y 25 mm, hasta que los orificios de agua sean visibles.

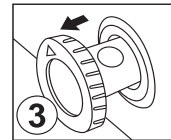

Gire las tapas de drenaje exteriores hasta que las flechas apunten hacia abajo. Asegúrese de que los desagües o las bandejas estén colocados debajo de los orificios para recoger el agua. Deje los equipos en reposo con las tapas abiertas mientras se descongelan o drenan. Revise regularmente para evitar desbordes de agua.

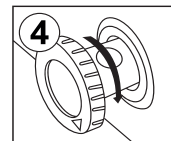

Cuando toda el agua se haya drenado, gire las tapas de drenaje hasta que las flechas apunten hacia arriba y empuélas hacia adentro hasta que queden al ras con los gabinetes.

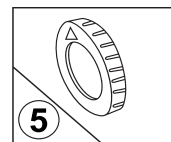

Vuelva a colocar las cubiertas en los desagües interiores. Ajuste la perilla a **[MÁX CONGELACIÓN]** durante 2 horas antes de restablecer la temperatura deseada.

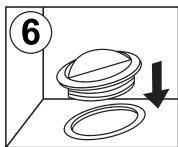

¡IMPORTANTE!

Nunca utilice equipos eléctricos durante la descongelación. Tampoco use objetos puntiagudos o afilados para quitar la escarcha, ya que podrían dañar las líneas de refrigerante. Si estas se perforan, los equipos dejarán de funcionar y se anulará la garantía del fabricante.

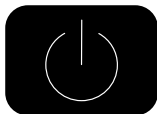

CUIDADO Y MANTENIMIENTO

LIMPIEZA

- Asegúrese de que los equipos estén desenchufados antes de limpiarlos.
- Limpie el interior y el exterior de los equipos con un paño suave húmedo y un poco de detergente neutro.
- Mantenga limpia el área donde la tapa sella con el gabinete para garantizar un cierre hermético. Use un paño jabonoso, enjuague con un paño húmedo y seque.
- No utilice limpiadores que contengan amoníaco o alcohol, ya que pueden dañar la apariencia de los equipos. Nunca use limpiadores comerciales ni objetos afilados en ninguna parte de los equipos.
- Permita que el interior de los equipos se seque por completo antes de volver a enchufarlos y colocar los alimentos.

FALLO DE ALIMENTACIÓN

- La mayoría de las fallas de energía se solucionan en pocas horas y no afectan la temperatura si mantiene la tapa cerrada. Para cortes prolongados, proteja el contenido. Espere de 3 a 5 minutos antes de reiniciar el refrigerador tras una interrupción.

CONSEJO PARA AHORRAR ENERGÍA

- El equipo debe colocarse en el área más fresca de la habitación, lejos de equipos que generen calor y fuera de la luz solar directa. No sobrecargue la unidad ni obstruya las aberturas de ventilación.

VACACIONES

- Puede dejar los equipos encendidos por menos de tres semanas. Para ausencias prolongadas, retire los alimentos, desconecte el equipo, descongele y limpie los remanentes dentro del equipo. Deje las tapas ligeramente abiertas para evitar olores y moho.

MUDARSE

- Retire todos los artículos y asegúrese de que el interior de los equipos esté limpio y seco.
- Cierre las tapas con cinta adhesiva.
- Asegúrese de que los equipos permanezcan seguros en posición horizontal durante el transporte.
- Proteja el exterior de los equipos con una manta o material similar.
- Si los equipos se transportan de lado o sobre su parte trasera, colóquelos en posición horizontal durante 6 horas al llegar para evitar fallos en el sistema de enfriamiento.

DESECHO

- Estos equipos deben llevarse a un punto de reciclaje de componentes eléctricos. Consulte con su agencia local sobre la recolección de desechos y cumpla con las normativas federales y locales.

SOLUCIÓN DE PROBLEMAS

PROBLEMA / PREGUNTA	SOLUCIÓN
Falla de potencia	<ul style="list-style-type: none"> • Es posible que se haya quemado un fusible o activado el disyuntor. Verifique la caja de fusibles o el disyuntor. • Asegúrese de que el enchufe esté completamente insertado en el tomacorriente de la pared y que el cable de alimentación esté bien conectado.
La temperatura interna no es lo suficientemente fría	<ul style="list-style-type: none"> • El ajuste de temperatura es demasiado cálido; baje el ajuste de temperatura. • La tapa no cierra bien o se abre demasiado; asegúrese de que la tapa esté completamente cerrada. • Recientemente se agregó una gran cantidad de comida caliente al gabinete; retire algunos de los artículos nuevos hasta que el congelador se enfríe. • Proximidad a fuentes de calor o luz solar directa; mover el congelador a otra área. • La temperatura ambiente o la humedad es muy alta; mover el congelador a otra área.
El equipo funciona continuamente sin paro del compresor	<ul style="list-style-type: none"> • El ajuste de temperatura es demasiado frío; suba el ajuste de temperatura. • La tapa no cierra bien o se abre demasiado; asegúrese de que la tapa esté completamente cerrada. • Recientemente se agregó una gran cantidad de alimentos calientes al gabinete; retire algunos de los artículos nuevos hasta que el congelador se enfríe. • Proximidad a fuentes de calor o luz solar directa; mover el congelador a otra área. • La temperatura ambiente o la humedad es muy alta; mover el congelador a otra área.
El equipo hace un gorgoteo; ¿por qué?	<ul style="list-style-type: none"> • El ruido es completamente normal. El refrigerante dentro del equipo hará un gorgoteo a medida que cambia de líquido a gas y viceversa.
¿Cuál es la clasificación eléctrica?	<ul style="list-style-type: none"> • Esta información se puede encontrar en el lugar de clasificación ubicado en la parte posterior o lateral del gabinete.
¿Puedo usar un cable de extensión?	<ul style="list-style-type: none"> • No, no se puede usar un cable de extensión.
¿Puedo usar este equipo en un garaje?	<ul style="list-style-type: none"> • Sí, es ideal para espacios reducidos como garajes, cocinas y casas cuando se usa como congelador. • Si el equipo se usa como refrigerador, no debe usarse en un espacio sin control de temperatura debido a las temperaturas ambientales extremas.
Tengo problemas para abrir la tapa; ¿por qué?	<ul style="list-style-type: none"> • La tapa del equipo puede resultar difícil de abrir inmediatamente después de cerrarla. Esto es normal y se debe a la diferencia de presión entre el interior frío del congelador y el aire caliente que acaba de entrar en el equipo cuando se abrió. La presión se igualará en unos pocos minutos.

REGISTRO DE SERVICIOS DE MANTENIMIENTO PREVENTIVO

Para garantizar el buen funcionamiento y prolongar la vida útil del equipo, es clave llevar un registro del mantenimiento preventivo.

	Uso continuo
Horas de uso al día	24 h
Días de uso por semana	7 días
Periodicidad necesaria para el servicio de mantenimiento	Cada 12 meses

Información del equipo

Fecha de compra:

Modelo:

Serie:

Tareas a Realizar en el Servicio

- | | |
|--|---|
| <ul style="list-style-type: none"> ● Inspeccionar cableado, clavija, conexiones por desgaste o falsos contactos ● Verificar estado de termostato ● Revisión de protecciones térmicas ● Validar voltaje de alimentación ● Verificar nivel de gas refrigerante y posibles fugas ● Medir presión de alta y baja (Con manómetro) ● Comprobar estado de compresor (Ruidos, vibración y consumo eléctrico) ● Revisar filtro y capilares ● Limpieza de serpentín del condensador (Quitar polvo y grasa) ● Revisar ventilador de condensador; aspas limpias, sin fisuras y motor sin ruidos ● Verificar flujo de aire y que no exista obstrucción ● Desescarchar y limpiar serpentín de evaporador | <ul style="list-style-type: none"> ● Revisar resistencia de deshielo (Si aplica) ● Comprobar funcionamiento del evaporador ● Revisar empaques de puertas que no estén rotos, duros o deformados ● Limpiar empaques y superficie de contacto ● Verificar cierre hermetico ● Medir temperatura en diferentes puntos ● Limpiar drenaje de deshielo y evitar obstrucciones ● Deseinfectar charola recolectora de agua ● Revisar resistencia de deshielo (Si aplica) ● Lavar interior con solución desinfectante grado alimenticio ● Limpiar exterior con desengrasante suave y paño húmedo ● Verificar arranque de compresor ● Registrar temperatura de trabajo ● Registrar lecturas de temperatura, amperaje y voltaje |
|--|---|

Registro y validación del mantenimiento

Fecha de mantenimiento: / /	Fecha de mantenimiento: / /	Fecha de mantenimiento: / /
Próximo servicio sugerido: / /	Próximo servicio sugerido: / /	Próximo servicio sugerido: / /
Nombre del técnico:	Nombre del técnico:	Nombre del técnico:
Sello de Centro de Servicio:	Sello de Centro de Servicio:	Sello de Centro de Servicio:
Fecha de mantenimiento: / /	Fecha de mantenimiento: / /	Fecha de mantenimiento: / /
Próximo servicio sugerido: / /	Próximo servicio sugerido: / /	Próximo servicio sugerido: / /
Nombre del técnico:	Nombre del técnico:	Nombre del técnico:
Sello de Centro de Servicio:	Sello de Centro de Servicio:	Sello de Centro de Servicio:

Si se detecta una falla, se ofrecerá una solución con refacciones originales y servicio certificado.

PÓLIZA DE GARANTÍA

Los equipos CONGECRI-7P y CONGECRI-12P marca Rhino® que usted ha adquirido cuentan con 2 años de garantía bajo defecto de fabricación a partir de la fecha de adquisición, bajo las siguientes condiciones:

- Para hacer efectiva la garantía, bastará presentar esta póliza sellada y con la fecha por su distribuidor, recibo de compra o factura junto con el equipo en cualquiera de nuestros centros de servicio autorizados.
- En ningún caso el tiempo de reparación será mayor a 30 días.

Esta garantía ampara las piezas, componentes de producto y mano de obra de la reparación. El reemplazo de accesorios o componentes internos por desgaste natural o por el uso propio del equipo.

Esta garantía será nula en los siguientes casos:

- Cuando el equipo se hubiese utilizado en condiciones distintas a las normales.
- Cuando el equipo hubiese sido alterado o reparado por personal no autorizado.
- Cuando el equipo hubiese sido dañado por insectos o plagas.
- Daño causado por derrame de líquidos o humedad.

Si el centro de servicio autorizado se niega a hacer válida la garantía, comuníquese en la CDMX al 55-4429 0229 o en el interior de la República al 800 377 8242, o acuda a nuestro Centro de Servicio Matriz ubicado en: Avenida Uno, No. 7, Colonia Cartagena Parque Industrial, Tultitlán, Estado de México, México, C.P. 54918.

Correo electrónico: servicio@rhino.mx

La presente garantía es otorgada por:
Rhino Maquinaria S.A. de C.V.
Avenida Ruíz Cortines, Mz. 1, Lt. 20, Piso 4,
Lomas de Atizapán 2A Sección, Atizapán
de Zaragoza, Estado de México, México,
C.P. 52977, Tel.: 55 4429 0229
R.F.C. RMA070613AY7

¡En Rhino te brindamos el respaldo técnico que necesitas!

Contamos con una red de centros de servicio a nivel nacional para dar mantenimiento a sus equipos o hacer válida la garantía.

Servicio, mantenimiento y refacciones:
55 4429 0229 en la CDMX
o del interior de la República Mexicana: 800 377 8242
Correo electrónico: servicio@rhino.mx

CENTROS DE SERVICIO RHINO



Rhino Maquinaria S.A. de C.V.
Avenida Ruíz Cortines, Mz. 1, Lt. 20, Piso 4
Lomas de Atizapán 2A Sección, Atizapán de Zaragoza
Estado de México, México, C.P. 52977 Tel.: 55 4429 0229
R.F.C. RMA070613AY7, Manufacturado en México
e-mail: info@rhino.mx
rhino.mx

Sello del distribuidor