

CALEDONIA®

Abrelatas Industrial

Industrial Can Opener



Máximo rendimiento en menos tiempo

Comodidad total en cada uso

ABRIN-55



Alta capacidad de
trabajo

55 cm

Altura / Height

Usted ha adquirido un producto Caledonia, lo cual le garantiza durabilidad ya que el producto ABRIN-55 ha sido fabricado bajo estándares de calidad norteamericanos. Conserve este Guía de Instalación, la cual le ayudará a comprender la operación del producto Caledonia modelo ABRIN-55 y le será útil para futuras referencias.

ESPECIFICACIONES TÉCNICAS

MATERIAL

Acero niquelado y acero
9Cr18MoV

COLOR

Negro / Rojo / Plata

DIMENSIONES

55 x 11 x 25 cm

PESO

2 kg

PARTES DEL PRODUCTO

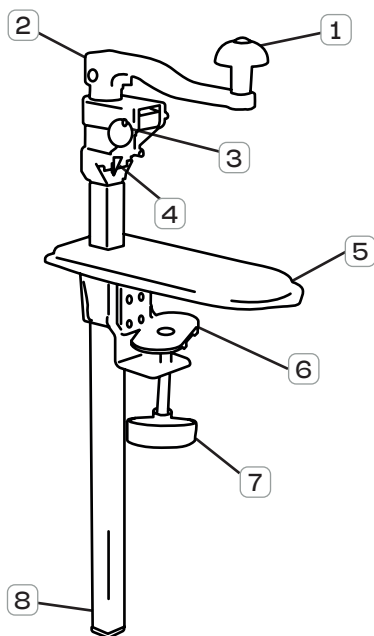

1

Perilla de mango

2

Mango

3

Pasador de seguridad

4

Navaja

5

Base de apoyo

6

Prensa

7

Perilla inferior de ajuste

8

Barra guía



ADVERTENCIAS

Antes de instalar, operar o dar mantenimiento a este producto, lea cuidadosamente las siguientes advertencias de seguridad para asegurar un uso correcto y seguro.

- Utilice el producto únicamente para el propósito para el cual fue diseñado.
- Antes de cada uso, verifique que el producto esté limpio y en buen estado.
- Revise que la navaja no presente desgaste, roturas o daños visibles; en caso contrario, reemplácela inmediatamente.
- No opere el producto si alguno de sus componentes está dañado o flojo.
- Gire el mango únicamente en sentido de las manecillas del reloj durante la operación.
- No gire el mango sin una lata colocada, ya que puede afectar el mecanismo interno.
- Nunca afile la navaja; una navaja afilada puede generar bordes peligrosos en la lata.
- Mantenga manos y dedos alejados de la zona de corte durante la operación.

- No modifique ni desmonte el producto fuera de los procedimientos indicados en este manual.

- Utilice únicamente refacciones compatibles y de especificación adecuada.

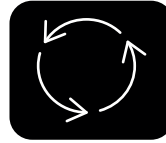

USO DEL PRODUCTO

- Abra siempre la parte superior de la lata, nunca la inferior.
- Coloque la navaja justo a la izquierda de la abolladura para comenzar a abrirla.
- Gire la manija solo en sentido de las manecillas del reloj.
- Si la navaja o la rueda están astilladas, reemplácelas de inmediato.



GUÍA DE INSTALACIÓN

PASO 1: Ensamble del soporte

- Deslice el soporte de retención dentro de la ranura correspondiente.
- Alinee los orificios y asegure firmemente utilizando los 2 tornillos incluidos. Este paso garantiza la correcta estabilidad del producto durante su uso.

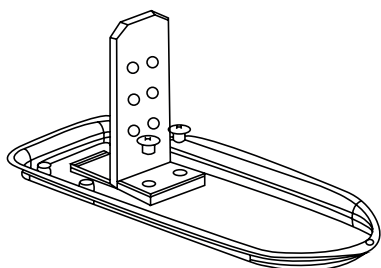

PASO 2: Instalación del soporte de entrada

- Coloque el soporte de entrada en su posición y asegúrelo con 4 tornillos.
- Asegúrese de que el lado con texto quede orientado hacia el exterior, lo que facilita la correcta colocación del conjunto.

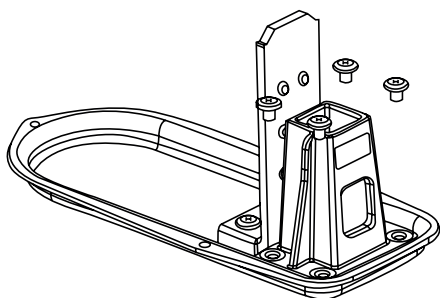

PASO 3: Fijación del producto a la mesa

- Coloque el abridor sobre una superficie firme y estable.
- Ajuste el seguro de fijación girando el mango inferior hasta sujetar firmemente la mesa.
- Si la superficie es resbaladiza, puede colocar una cuña plástica para aumentar la fricción.
- El producto cuenta con tres tornillos opcionales (0.5 mm) que pueden utilizarse si la mesa requiere mayor fijación.

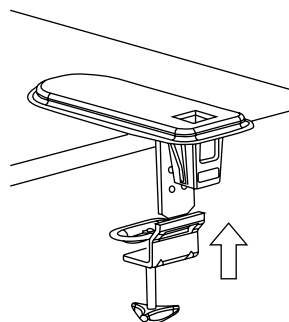

PASO 4: Colocación de la barra abrelatas

- Inserte la barra abrelatas en la base, asegurándose de que quede correctamente alineada y firme antes de continuar.

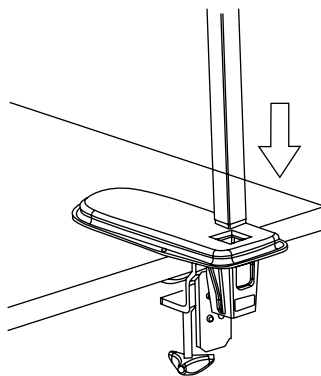



OPERACIÓN

- Coloque la lata sobre la base de apoyo y verifique que el mango esté en posición vertical.
- Asegúrese de que la navaja y el engrane de desplazamiento estén correctamente alineadas con la pared de la lata.

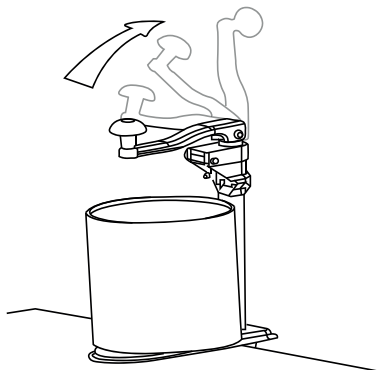

- Presione el mango hacia abajo para perforar la tapa y gírelo en sentido de las manecillas del reloj hasta completar la apertura total de la lata, realizando un corte continuo y seguro.

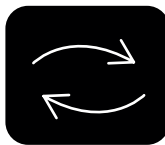
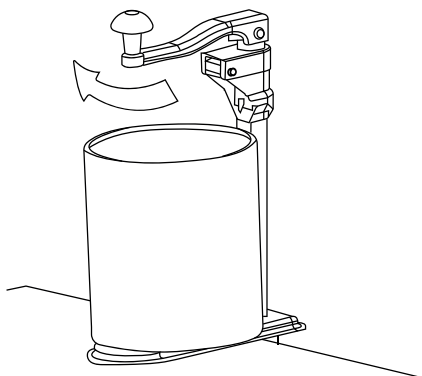

REEMPLAZO DE COMPONENTES

- Coloque el mango en posición vertical. Retire el pasador de seguridad y extraiga el soporte de la navaja para acceder al componente.
- Retire la navaja usada y coloque la navaja nueva, asegurándose de que la marca quede orientada hacia el exterior.
- Es recomendable el uso de guantes para manipular los componentes afilados del equipo.

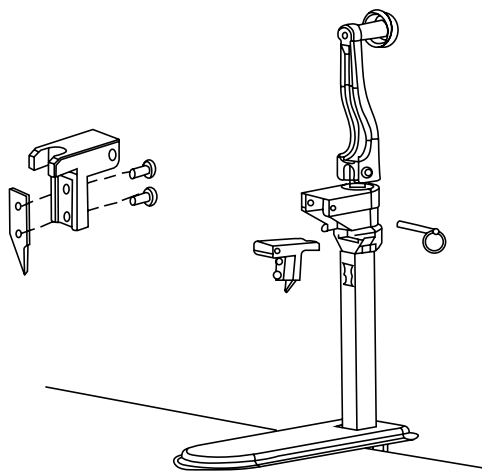

- Inserte un destornillador en el lado derecho del engranaje para evitar que gire.
- Gire el mango en sentido contrario a las manecillas del reloj hasta que el mecanismo se libere completamente.

NOTA: No apriete en exceso. Asegúrese de que los engranes queden con las marcas hacia arriba para un funcionamiento correcto.

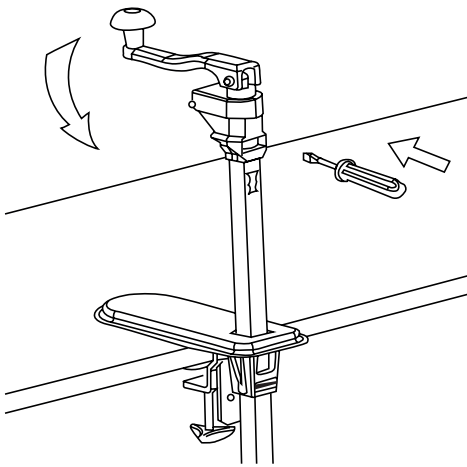

- Levante el mango y limpie el eje.
- Retire la rueda del producto para su reemplazo.
- Coloque la rueda nueva, inserte nuevamente el mango y presione firmemente hacia abajo para reconectarlo.
- Gire el mango en sentido de las manecillas del reloj hasta sentir que el mecanismo queda bloqueado.



MANTENIMIENTO

- Limpie la navaja cuidadosamente, se recomienda el uso de guantes para la manipulación de los componentes afilados.
- Enjuague con agua limpia y seque adecuadamente para evitar corrosión.
- Revise periódicamente que tornillos y fijaciones estén correctamente ajustados.
- La navaja es un componente de desgaste natural y debe reemplazarse cuando sea necesario.
- No modifique ni desarme el producto fuera de lo indicado, ya que puede afectar su funcionamiento.

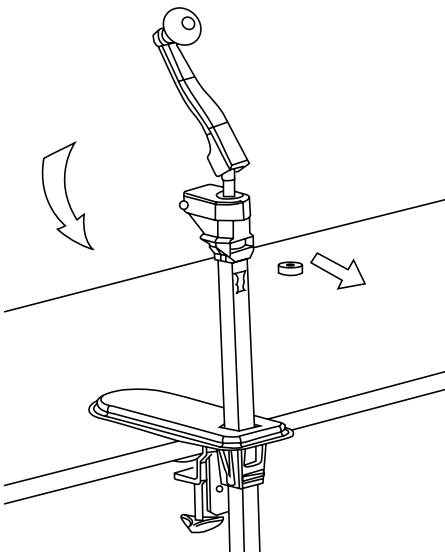

PÓLIZA DE GARANTÍA

El equipo ABRIN-55 marca Caledonia® que usted ha adquirido cuenta con 2 años de garantía bajo defecto de fabricación a partir de la fecha de adquisición, bajo las siguientes condiciones:

- Para hacer efectiva la garantía, bastará presentar esta póliza sellada y con la fecha por su distribuidor, recibo de compra o factura junto con el producto en cualquiera de nuestros centros de servicio autorizados.

Esta garantía será nula en los siguientes casos:

- Cuando el producto se hubiese utilizado en condiciones distintas a las normales.
- Cuando el producto hubiese sido alterado o reparado por personal no autorizado.

Si el centro de servicio autorizado se niega a hacer válida la garantía, comuníquese en la CDMX al 55 4429 0229 o en el interior de la república al 800 377 8242, o acuda a nuestro Centro de Servicio Matriz ubicado en: Avenida Uno, No. 7, Colonia Cartagena Parque Industrial, Tlaxiuhcan, Estado de México, México, C.P. 54918.

Correo electrónico: servicio@rhino.mx

La presente garantía es otorgada por:
Rhino Maquinaria S.A. de C.V.
Avenida Ruiz Cortines, Mz. 1, Lt. 20, Piso 4,
Lomas de Atizapán 2A Sección, Atizapán
de Zaragoza, Estado de México, México,
C.P. 52977, Tel.: 55 4429 0229
R.F.C. RMA070613AY7

¡En Rhino te brindamos el respaldo técnico que necesitas!

Contamos con una red de centros de servicio a nivel nacional para dar mantenimiento a sus mangueras o hacer válida la garantía.

Servicio, mantenimiento y refacciones:
55 4429 0229 en la CDMX
o del interior de la República Mexicana: 800 377 8242
Correo electrónico: servicio@rhino.mx

CENTROS DE SERVICIO RHINO



Rhino Maquinaria S.A. de C.V.
Avenida Ruiz Cortines, Mz. 1, Lt. 20, Piso 4
Lomas de Atizapán 2A Sección, Atizapán de Zaragoza
Estado de México, México, C.P. 52977 Tel.: 55 4429 0229
R.F.C. RMA070613AY7, Manufacturado en China
e-mail: info@rhino.mx
rhino.mx

Sello del distribuidor