

Congelador Tapa de Cristal Plano

Flat-Glass Top Freezer
CONGECRI-12P

265 L
Capacidad

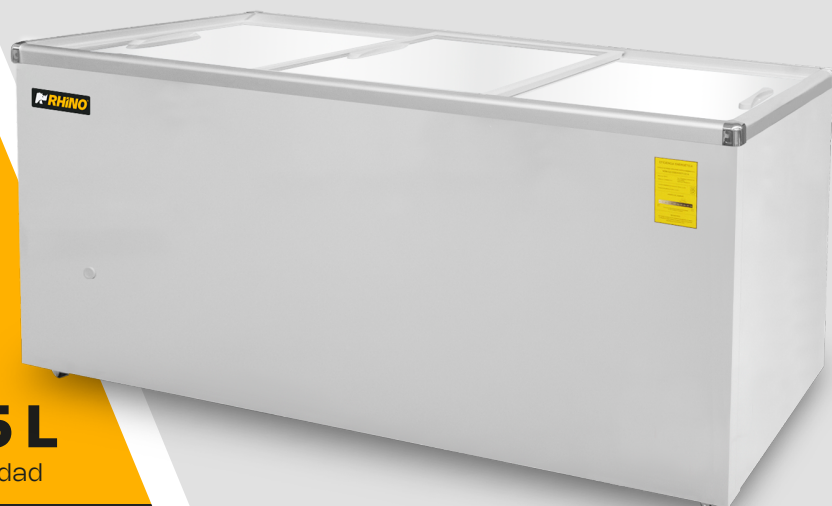

ESPECIFICACIONES TÉCNICAS

Capacidad	12 pies / 265 L
Temperatura	-24°C a 5°C
Potencia	320 W
Voltaje	115 V~/ 60 Hz
Amperaje	3.0 A
Refrigerante	R290 / 76 g
Agente espumante	Ciclopentano (C ₅ H ₁₀)
Material interno	Acero pre revestido

BENEFICIOS

Temperatura dual para mayor versatilidad: Permite operar como congelador o refrigerador, adaptándose a distintos productos y necesidades del negocio.

Eficiencia energética: Con el uso del refrigerante R290, el equipo ofrece mayor eficiencia energética y reduce el impacto ambiental comparado con refrigerantes tradicionales.

Control sencillo de operación: Incorpora control de temperatura mecánico para un ajuste práctico y fácil durante la operación diaria.

Capacidad ideal para punto de venta: Su capacidad de 265 litros ofrece un buen espacio de almacenamiento y exhibición.

Movilidad práctica del equipo: Cuenta con 4 ruedas integradas, dos con freno y dos sin freno, que facilitan el desplazamiento del congelador durante su acomodo, limpieza o reubicación. Además, los frenos permiten mantener el equipo estable una vez colocado en su lugar de trabajo, brindando mayor practicidad y seguridad en la operación diaria.

Diseño optimizado para mayor durabilidad: Construido con materiales de alta calidad como acero pre revestido y con aislamiento eficiente, garantiza un rendimiento prolongado y conserva la temperatura interna de manera efectiva.

DIFERENCIAS CONTRA LA COMPETENCIA

- Cuenta con garantía de dos años, contra cualquier defecto de fabricación.
- Versatilidad de uso para distintos giros de negocio



Función dual



Descongelado manual

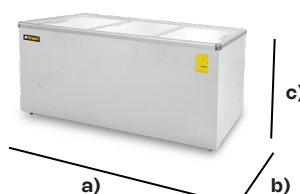

DIMENSIONES CONGECRI-12P

- a) Largo: 170 cm
- b) Ancho: 60.5 cm
- c) Alto: 93 cm
- Peso: 77.5 kg



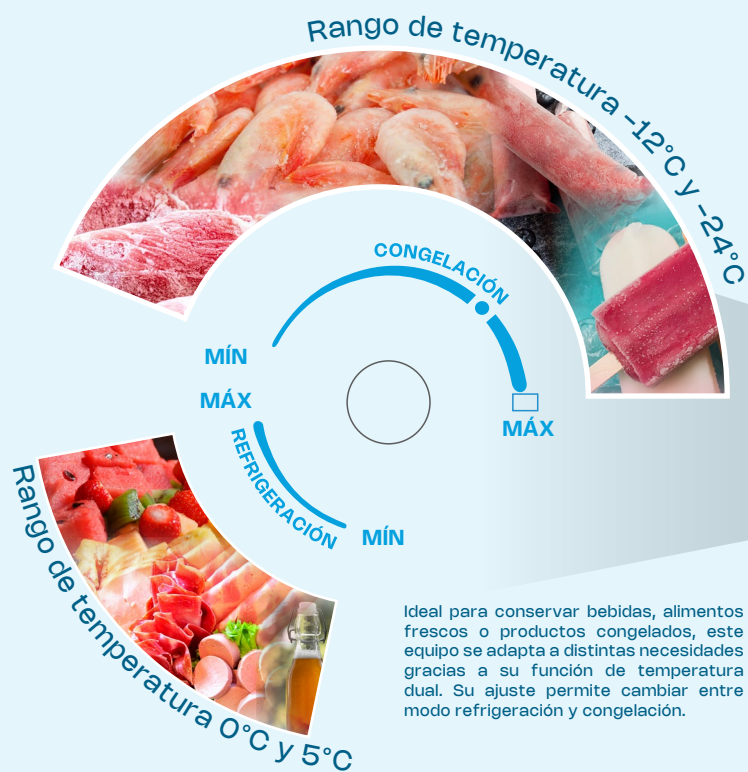

Ideal para conservar bebidas, alimentos frescos o productos congelados, este equipo se adapta a distintas necesidades gracias a su función de temperatura dual. Su ajuste permite cambiar entre modo refrigeración y congelación.

2 en 1

AJUSTE PARA CAMBIAR A MODO REFRIGERACIÓN O CONGELACIÓN

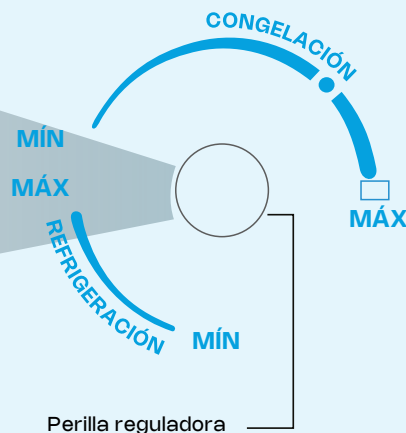

PRODUCTOS FRESCOS Y NUTRITIVOS

Mantienen la calidad de los nutrientes y la consistencia de los productos, garantizando frescura al momento.

DISPONIBILIDAD DE PRODUCTOS DE TEMPORADA TODO EL AÑO

Al mantenerlos congelados, se puede disfrutar de frutas, verduras y otros productos fuera de temporada sin perder sabor ni textura.

AJUSTE DE TEMPERATURA SEGURO

El control de temperatura se ubica en la parte posterior, permitiendo que su manipulación quede limitada al personal autorizado o propietario del equipo.

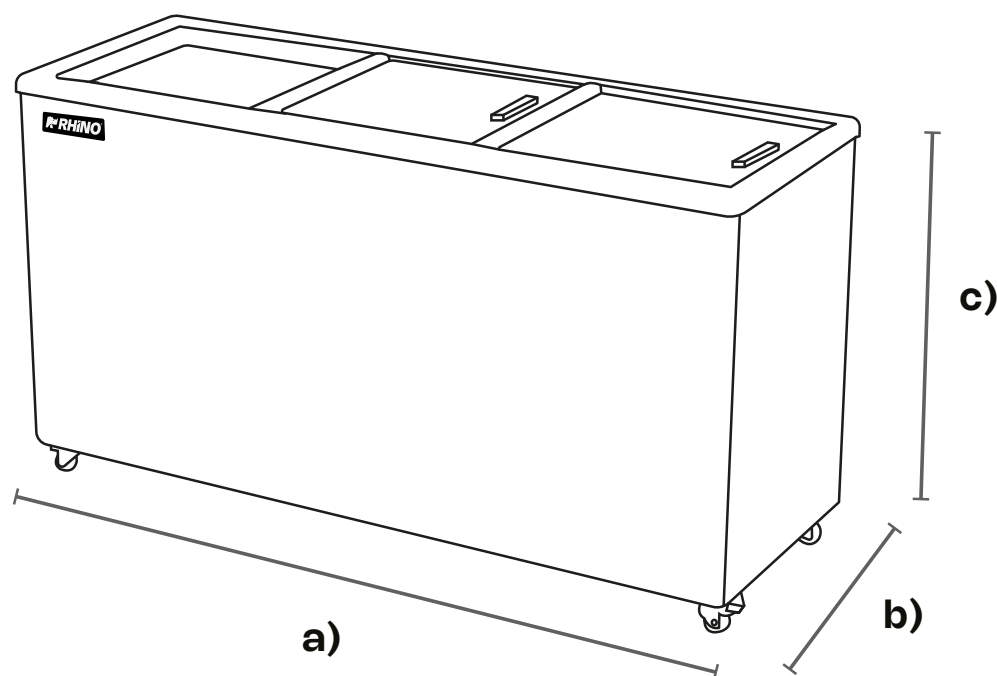

DIMENSIONES EXTERNAS

a) Largo: 170 cm

b) Ancho: 60.5 cm

c) Alto: 93 cm

Peso: 77.5 kg

DIMENSIONES INTERNAS

a) Largo: 156.6 cm

b) Ancho: 47.1 cm

c) Alto: 37 cm

*Figura con fines ilustrativos.

MATERIALES

Externo	Acero con recubrimiento de pintura electrostática
Interno	Acero pr revesti do
Aislante	Poliuretano
Espesor de aislamiento	65 mm
Cable de alimentación	18 AWG x 3C, 1.9 m de longitud
Cavidad de drenaje	Plástico
Refrigerante	R290
Agente espumante	Ciclopentano (C ₅ H ₁₀)
Ruedas	Plástico

SERVICIO Y REFACCIONES DISPONIBLES
 Contamos con una red de centros de
 servicio en toda la república
rhino.mx/servicio.html

